

Apilador eléctrico contrapesado

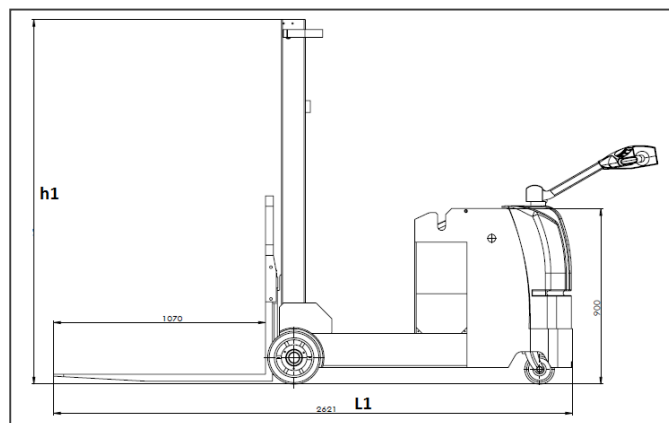

Modelo		TBB10-16	TBB10-25	TBB10-30
Capacidad de carga	Kg	1.000		
entorno de carga	Mm	500		
Altura de elevación	Mm	1600	2500	3000
Freno		Electrofreno		
Horquillas	Mm	100x1070		
Apertura horquillas	Mm	200 – 680		
Largo total (con horquillas) (L1)	Mm	2650		
Ancho total (mínimo y máximo)	Mm	900/990		
Replegado (h1)	Mm	2140	1860	2106
Desplegado	Mm	2500	3390	3890
Radio de giro externo	Mm	1450		
Velocidad máxima		4.0/5.0 km/h		
Pasillo de trabajo mínimo (1000x1200)	Mm	2980 (sin plataforma)		
Largo de la plataforma	Mm	500		
Gradabilidad	%	5 – 8		
Peso total (con batería)	Kg	1700	1755	1770
Rueda tracción	Mm	Ø 215x75		
Rueda delantera	Mm	Ø267x114		
Rueda estabilizadora	Mm	Ø150x50		
Batería	V-Ah	24-210		
Cargador	V-Ah	24-30		
Motor tracción	Kw	1.2		
Motor elevación	kw	2.0		
Sistema de control		Mosfet		

Apilador eléctrico contrapesado retráctil



Modelo		TFA15	TFA20
Capacidad de carga	Kg	1.500	2.000
Centro de carga	Mm	500	500
Tipo rueda		Poliuretano	Poliuretano
Longitud retráctil mástil (r)	Mm	650	700
Horquillas (sxl)	Mm	100x1070	100x170
Apertura horquillas (b)	Mm	200 – 680	250 – 680
Largo total (con horquillas) (L1)	Mm	2.280	2.350
Ancho total (B)	Mm	1090	1090
Radio de giro externo	Mm	1700	1830
Distancia de la rueda a la punta de las horquillas (x)	Mm	510	515
Velocidad máxima		4.0/5.0 km/h	4.0/5.0 km/h
Pasillo de trabajo mínimo (1000x1000)	Mm	2715	2800
Gradabilidad	%	5 – 8	5 – 8
Peso total (con batería)	Kg	1880	1970
Rueda tracción	Mm	Ø 215x75	
Rueda delantera	Mm	Ø267x114	
Rueda estabilizadora	Mm	Ø150x50	
Batería	V-Ah	24-210	
Cargador	V-Ah	24-30	
Motor tracción	Kw	1.2	
Motor elevación	kw	2.0	
Sistema de control		Mosfet	

Mástil			DUPLEX						TRIPLEX					
Elevación		Mm	1600	2500	3000	3500	2500	3000	3500	4500	5000	5550	4500	5000
Replegado		Mm	2140	1850	2100	2350	1790	2040	2290	2130	2290	2460	2150	2340
Elev.libre		Mm	0	0	0	0	1294	1544	1794	0	0	0	1544	1670
Desplegado		Mm	2500	3430	3930	4430	3510	4020	4500	5400	5800	6400	5400	5800
Capacidad residual (centro de carga 500mm)	1,5T	Kg	1500	1500	1250	1050	1500	1250	1050	650	600	500	650	550
	2,0T	kg	2000	2000	1800	1600	2000	1800	1600	800	650	550	800	650