

Transpaleta Manual

Con roldana de entrada y salida para evitar daños

del operador y para proteger la carga y el palé.

Bomba hidráulica cerrada de **elevación normal**.

Tres posiciones de la maneta: subida, punto muerto y bajada.

Con ruedas y rodillos nylon o

Con ruedas goma y rodillos vulkollan

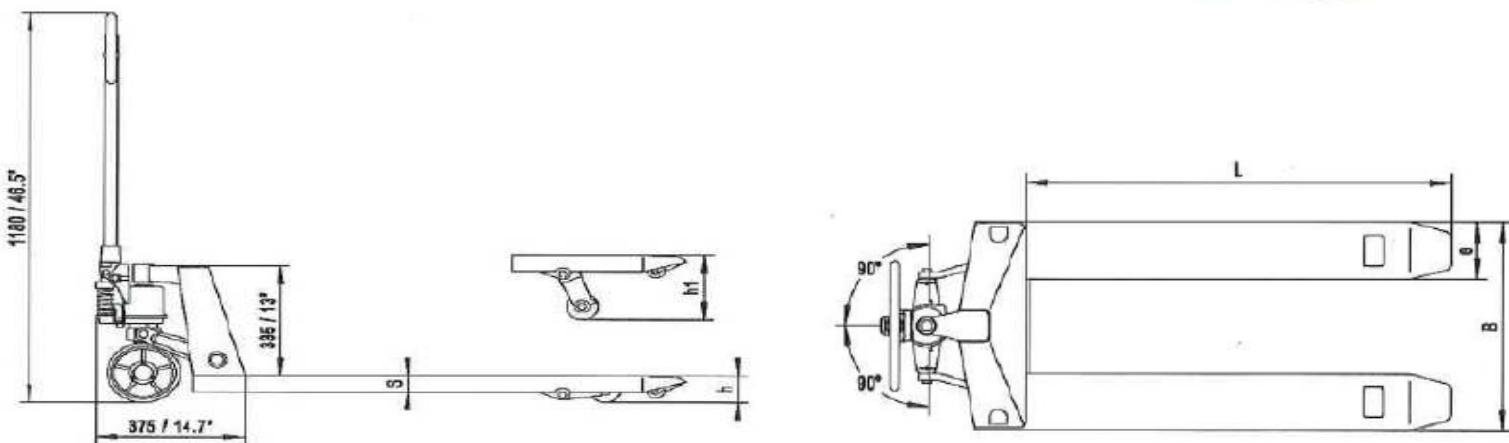

MODELO			L60
Capacidad		Kg	2500
Altura mínima horquillas (h)		mm	75
Elevación máxima horquillas (h1)		mm	185
Rueda		mm	200/180x50
Rodillos simples		mm	74x93
Rodillos dobles		mm	74x70
Altura total		mm	1180
Largo cuerpo bomba		mm	375
Medidas horquillas (eXs)		mm	177x45/150X60
Ancho total (B)		mm	520/550
Largo horquillas (L)		mm	1150

Transpaleta Manual

Sistema de montaje del timón con eje y pasador

Bomba cerrada de elevación normal

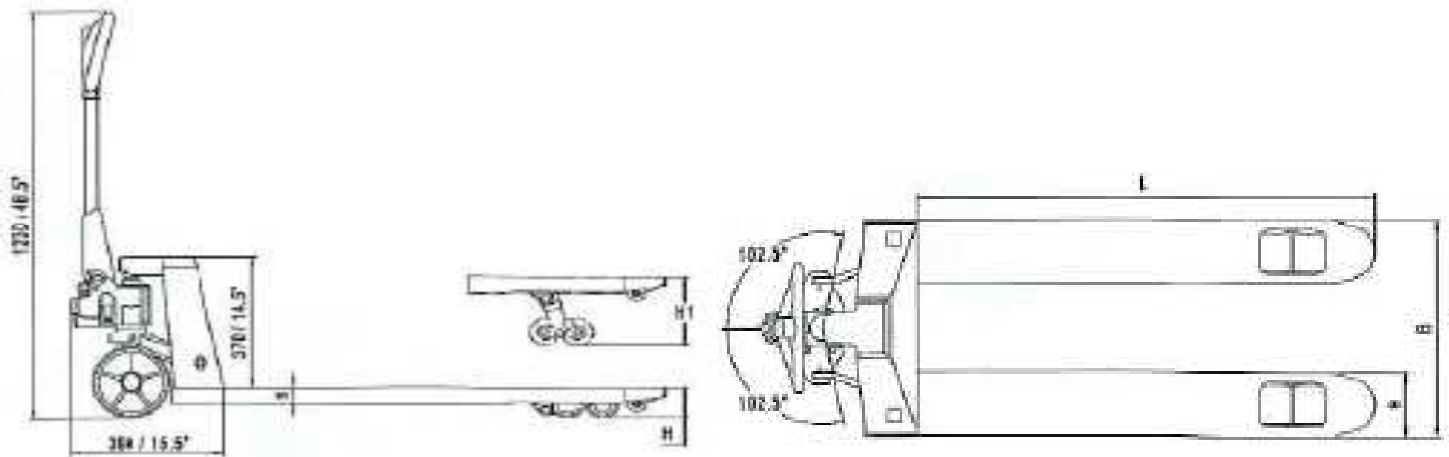

MODELO		AC20	AC25	AC30
Capacidad	Kg	2000	2500	3000
Altura mínima horquillas (h)	mm	85	85	85
Elevación máxima horquillas (h1)	mm	200	200	200
Rueda	mm	200x50	200x50	200x50
Rodillos simples	mm	80x93	80x93	80x93
Rodillos dobles	mm	80x70	80x70	80x70
Altura timón	mm	1230		
Largo cuerpo bomba	mm	390		
Medidas horquillas (eXs)	mm	160x50		
Ancho total (B)	mm	380/450//685	540	540
Largo horquillas (L)		800/1150/1300/1500/1800/2000	1150	1500

*Color según disponibilidad.

2 Los materiales y características están sujetos a modificaciones sin previo aviso. Datos válidos salvo error de imprenta

Transpaleta Manual



Timon con freno de mano opcional

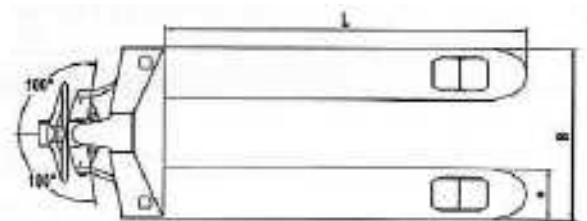
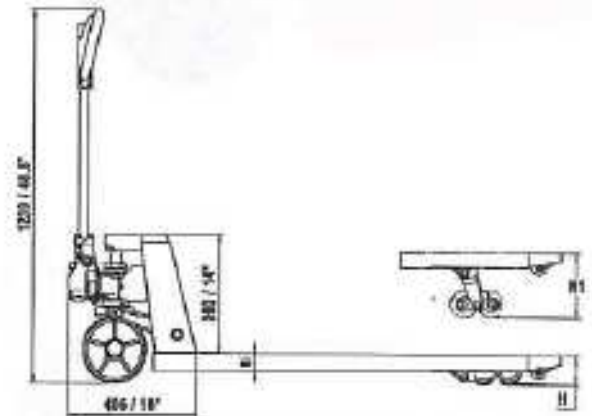

MODELO			CBG25	CBG30
Capacidad		Kg	2500	3000
Altura mínima horquillas (h)		mm	85	85
Elevación máxima horquillas (h1)		mm	200	200
Rueda		mm	200x50	200x50
Rodillos simples		mm	80x93	80x93
Rodillos dobles		mm	80x70	80x70
Altura total		mm	1230	1230
Largo cuerpo bomba		mm	405	405
Medidas horquillas (eXs)		mm	160x60	160x60
Ancho total (B)		mm	550/685	550/685
Largo horquillas (L)		mm	800/900/1000/1150/1220	1000/1150

Transpaleta Manual DE PERFIL BAJO

Con ruedas de vulkollan y rodillos dobles de hierro



AC PERFIL SUPERBAJO 35

Con ruedas de goma y rodillos dobles de vulkollan



AC PERFIL BAJO 51

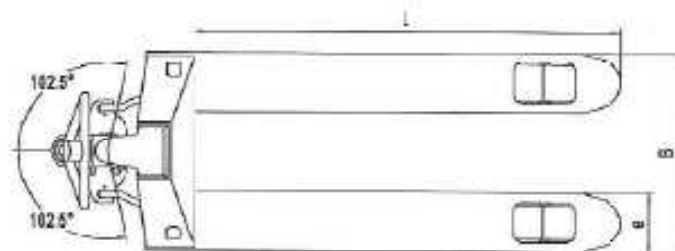
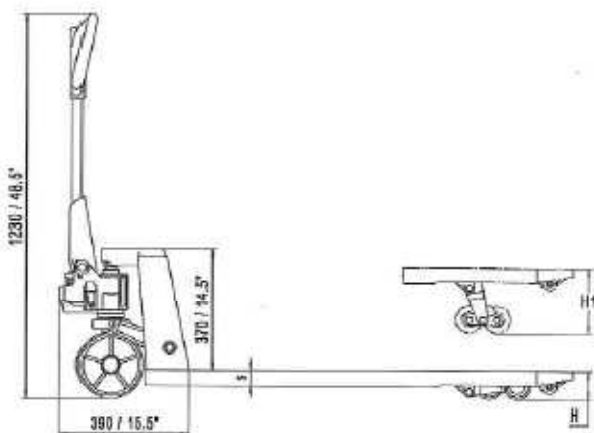

MODELO			AC20-51	AC10-35
Capacidad		kg	2000	1000
Altura mínima horquillas	(H)	mm	51	35
Elevación máxima horquillas	(H1)	mm	165	90
Ruedas		mm	180x50	160x50
Rodillo simples		mm	50x93	
Rodillos dobles		mm	50x70	34x58
Altura total		mm	1230	1230
Largo cuerpo bomba		mm	390	390
Medidas horquillas	(eXs)	mm	160x37	160x30
Ancho total	(B)	mm	540/685	530
Largo horquillas	(L)	mm	1150	1120

Transpaleta Manual 5 TONELADAS



Pesada pero diseñada para moverla fácilmente.

Ruedas y rodillos dobles de hierro.



MODELO		HP50S
Capacidad	Kg	5000
Elevación máxima horquillas (H)	mm	200
Altura mínima horquillas (h)	mm	90
Largo horquillas (l)	mm	1150
Ancho exterior horquillas (B)	mm	580
Ancho horquilla individual (b)	mm	210
Medidas (LxWxH)	mm	1546x588x1300
Peso propio	Kg	192

*Color naranja ra. 2004

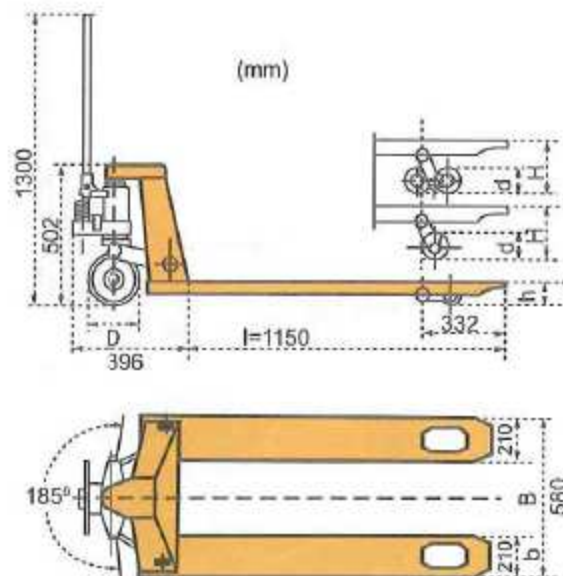

Transpaleta Manual PARA BOBINAS

Transpaleta para transportar bobinas de papel, textil y otros materiales.

MODELO		AC20R500	AC20R700	AC20R1000	AC20R1500
Capacidad	Kg	2000			
Para diámetro	mm	400-600	600-800	800-1200	1200-1600
Ancho exterior horquillas	mm	760	850	1000	1150
Largo horquillas	mm	800/900/1000/1100/1150/1220			
Rueda	mm	200x50			
Rodillo simple	mm	80x93			
Rodillo doble	mm	80x70			

Con ruedas y rodillos de vulkollan



Transpaleta Manual GALVANIZADA

Timón diferente al resto, con sistema de montaje con eje y pasadores.

Bomba cerrada.

Opción de elevación normal o rápida



MODELO		ACZ25H
Capacidad	Kg	2500
Altura mínima horquillas (h)	mm	85
Elevación máxima horquillas (h1)	mm	200
Ruedas	mm	200x50
Rodillos simples	mm	80x93
Rodillos dobles	mm	80x70
Medidas horquillas individual (eXs)	mm	160x60
Ancho exterior horquillas (B)	mm	540/685
Largo horquillas (l)	mm	800/950/1000/1150/1220

**opción galvanizada-inoxidable 304 ACZ-INOX de 2000Kg de capacidad. Chasis galvanizado y el resto: bomba,timon,placa base,ejes y rodamientos inoxidable 304.

Timón forrado en goma para máxima comodidad para el operario.

Bomba con depósito de goma, elevación rápida.



MODELO		PGQ25S
Capacidad	Kg	2500
Elevación máxima	mm	205
Altura mínima horquillas	mm	85
Ancho horquilla individual	mm	160
Ancho exterior horquillas	mm	540/680
Largo horquillas	mm	800/950/1000/1150/1220/1300
Peso propio	Kg	75-81

Transpaleta Manual INOXIDABLE

Transpaleta inoxidable 304

Timón diferente al resto, con sistema de montaje con eje y pasadores.

Bomba cerrada.

Modelo		ACS20H
Capacidad	Kg	2000
Elevación mínima horquillas	mm	85
Elevación máxima horquillas	mm	200
Rueda	mm	200x50
Rodillos dobles	mm	80x70
Medidas horquilla individual e*s	mm	160x60
Ancho exterior horquillas	mm	520x540x685
Largo horquilla	mm	1000/1150/1220



Chasis inoxidable 316, el resto inox 304.

Elevación rápida

Ruedas de nylon y rodillos dobles de nylon

Horquillas tapadas cumpliendo normativa para cárnicas.



MODELO		HPS20S	HPS20L
Capacidad	Kg	2000	2000
Elevación mínima de horquillas	mm	85	85
Elevación máxima de horquillas	mm	205	205
Ancho exterior horquillas	mm	540	680
Largo horquillas	mm	1150/800/950	1150
Peso propio	Kg	75	78

7 Los materiales y características están sujetos a modificaciones sin previo aviso. Datos válidos salvo error de imprenta